

Nova

Assembly Instructions

Humanscale®

North America: +1 800 400 0625

Europe: +353 (0)1 858 0910

Asia Pacific: +852 2581 0570

EN	2
FR	10
ES	11
IT	13
PT	14
DE	15
NL	17
ZH	18
JA	20
KO	21
TH	22
HE	24

Product Information

Power Consumption: 7 watts
Input Power: 24V, 0.75A
Dimming Range: 14% - 100%
Lifespan: 50,000 hours (10 years)

Maximum Reach: Standard: 28.85" / XL: 32.75"
Working Height: Standard: Lower Arm: 13.8" Upper Arm: 13"
XL: Lower Arm: 15.8" Upper Arm: 15"

FCC Notice

Applies to USA
Model: N

Note: This equipment has been tested and found to comply with the limits for a Class B digital device, pursuant to part 15 of the FCC Rules. These limits are designed to provide reasonable protection against harmful interference in a residential installation. This equipment generates uses and can radiate radio frequency energy and, if not installed and used in accordance with the instructions, may cause harmful interference to radio communications. However, there is no guarantee that interference will not occur in a particular installation. If this equipment does cause harmful interference to radio or television reception, which can be determined by turning the equipment off and on, the user is encouraged to try to correct the interference by one or more of the following measures:

- Reorient or relocate the receiving antenna.
- Increase the separation between the equipment and receiver.
- Connect the equipment into an outlet on a circuit different from that to which the receiver is connected.
- Consult the dealer or an experienced radio/TV technician for help.

Changes or modifications made to this device that are not expressly approved by Humanscale may void the user's authority to operate the equipment.

Innovation, Science and Economic Development Canada **ICES-005** Compliance Notice:
CAN ICES-005 (B) / NMB-005 (B)

Important Safety and Care Instructions

Unplug from power source before cleaning.

Wipe clean with a soft damp cloth. Avoid ammonia-based cleaners and abrasives.

If using the wall mount, to reduce the risk of strangulation the flexible wiring connected to this luminaire shall be effectively fixed to the wall if the wiring is within arm's reach.

①

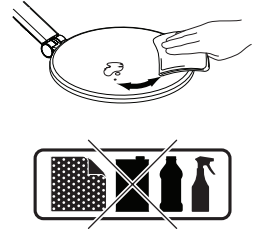

②

Do not expose power cord to liquids or high temperatures.

The external flexible cable or cord of this luminaire cannot be replaced; if the cord is damaged, the luminaire shall be destroyed.

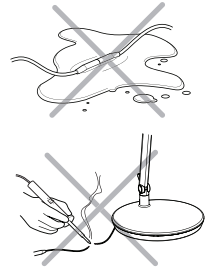

Avoid staring directly at light source.

The light source of this luminaire is not replaceable; when the light source reaches its end of life the whole luminaire shall be replaced.

③

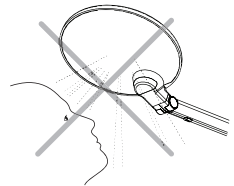

Included Parts

①

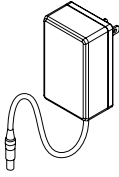

AC Adapter
(Only included for USA/Canada)

②

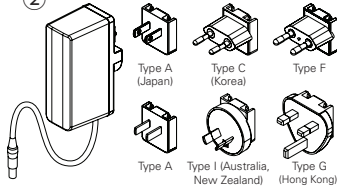

AC Adapter
(Only included for Asia-Pacific/Oceania*)

③

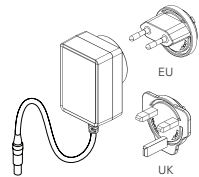

AC Adapter
(Only included for EU/UK)

④



#10 Mounting Screws
(For Wall Mount)

⑤



Drywall Anchors
(For Wall Mount)

⑥



3mm Allen Wrench
(For Wall Mount and Slatwall Mount)

*Only use the plug types for countries designated above.

Note: This configuration is designated for Hong Kong, but not China. For a China CCC certified model, please contact our customer service line.

Tools Required

For Wall Mount

⑦



Pencil

⑧

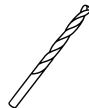

5/16" (7.9mm) Drill Bit for Drywall
or
1/8" (3.2mm) Drill Bit for Hardwood

⑨

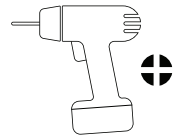

Drill with #2 Philips
Head Driver Bit

Desktop Base Installation

Insert the Light Body into the Desktop Base.

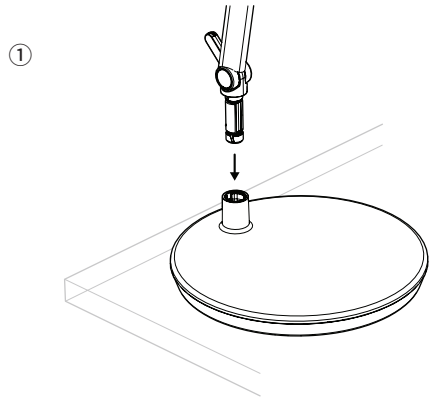

Optional Mounts

For the Slatwall Mount, Wall Mount, and Clamp Mount, remove the rotational stop collar (A) before installing the Light onto the Mount.

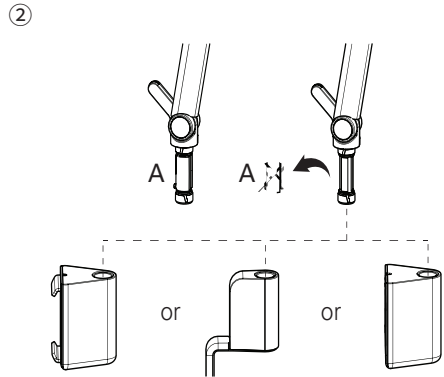

Slatwall Mount Installation

Using a 3 mm allen wrench, adjust the universal clamp bracket (B) to align with the openings on the slatwall, place the mount on the slatwall, and then tighten by turning the bolt clockwise.

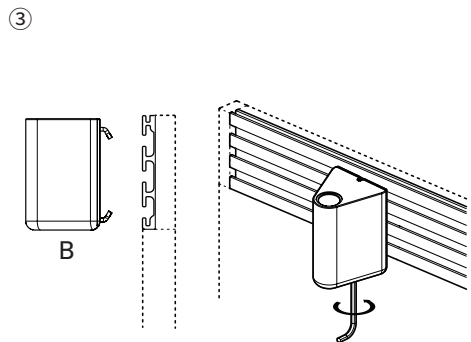

Wall Mount Installation

- 1 Using the Wall Mount Bracket (C), trace the mounting holes onto the desired location with the arrow pointing upward.

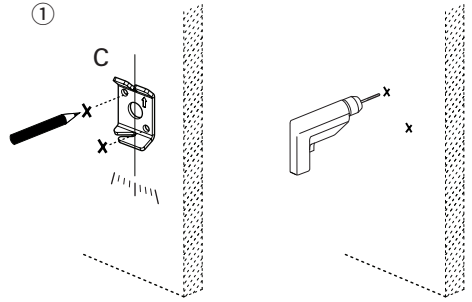

- 2 Secure the Bracket to the wall with the provided hardware.

- If mounting to drywall, use a 5/16" (7.9mm) drill bit for drywall anchor pilot holes.
- If mounting to hardwood, use a 1/8" (3.2mm) drill bit for the #10 screw pilot holes.

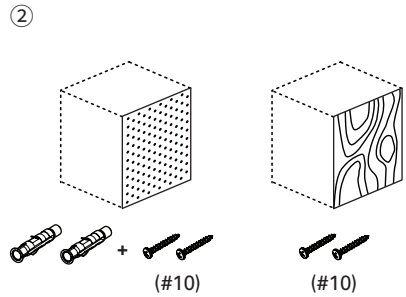

- 3 Hook the Wall Mount onto its Bracket and tighten by turning the bolt clockwise using the 3mm allen wrench.

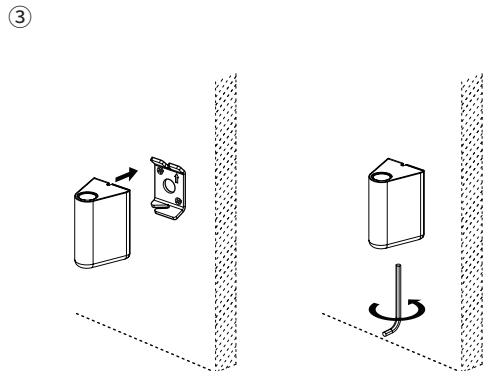

Clamp Mount Installation

Condition 1:

If installing onto a worksurface that is 2" (51mm) or less, orient the attachment bracket as depicted.

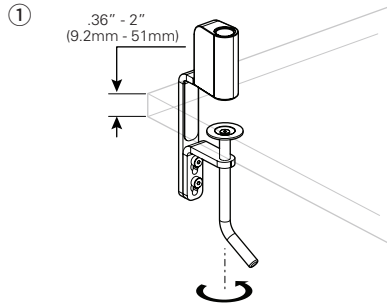

Condition 2:

If installing onto a worksurface that is greater than 2" (51mm), orient the attachment bracket as depicted.

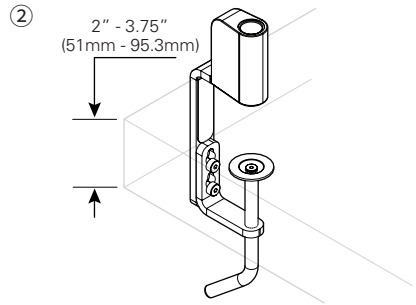

Note:

The clamp mount can easily be converted for use on thicker work-surfaces by disassembling its components, rotating the L Bracket (D), and reassembling. ③

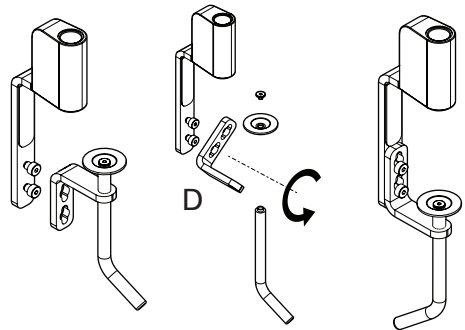

User Interface Behavior

To turn the light ON and OFF, lightly tap the touchpad. The luminaire will remember the last brightness level it was set to.

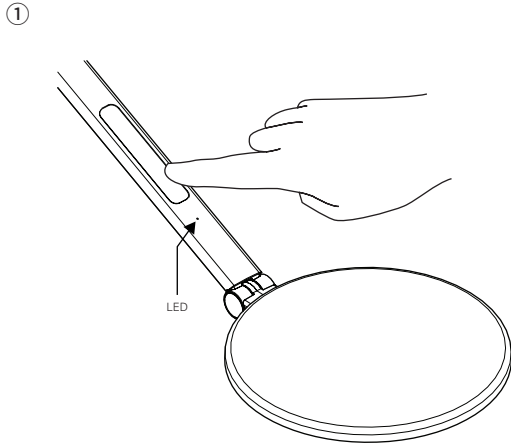

Dimming

To increase or decrease brightness, slide finger up or down on the touchpad.

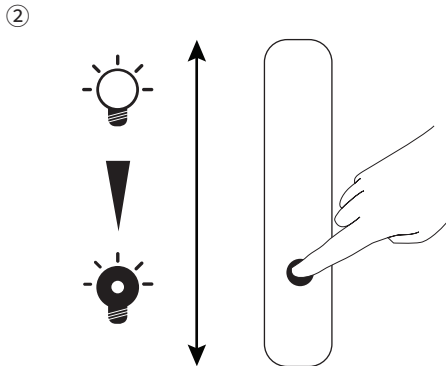

Occupancy Sensor

Nova is equipped with an occupancy sensor that detects when the user is within range (1 meter), and turns on automatically. It will turn off after 15min of user vacancy.

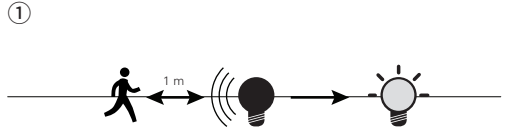

Deactivating the Sensor

Touch and hold the center of the touchpad for 5 seconds. The luminaire will flash and the Indicator LED will turn orange.

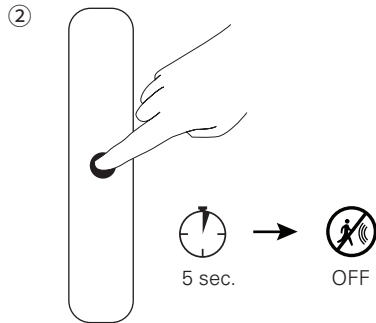

Activating the Sensor

Touch and hold the center of the touchpad for 5 seconds. The luminaire will flash and the Indicator LED will turn white.

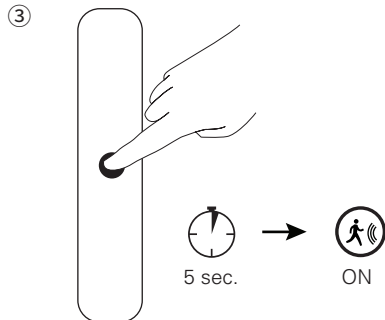

Informations sur le produit

Consommation électrique : 7 watts
Puissance d'entrée : 24 V, 0,75 A
Gamme de gradation : 14 % à 100 %
Durée de vie : 50 000 heures (10 ans)

Portée maximale: Standard: 732,8 mm
XL: 831,9 mm
Hauteur utile: Standard: bras inférieur: 350,5 mm
bras supérieur: 330,2 mm
XL: bras inférieur: 401,3 mm
bras supérieur: 381 mm

Instructions importantes de sécurité et d'entretien

Débranchez l'appareil de la source d'alimentation avant de nettoyer.

Nettoyez-le à l'aide d'un chiffon doux et humide. Évitez les nettoyeurs abrasifs et à base d'ammoniac.

Si vous utilisez le support mural, le câble flexible connecté à ce luminaire doit être fixé correctement au mur s'il est à portée de main, afin d'éviter tout risque d'étranglement.

Consultez la page 3 ①



N'exposez pas le câble d'alimentation à des liquides ou à des températures élevées.

Le câble ou cordon flexible de ce luminaire ne peut pas être remplacé; si le câble est endommagé, le luminaire doit être détruit.

Consultez la page 3 ②

Évitez de regarder directement la source lumineuse.

La source lumineuse de ce luminaire ne peut pas être remplacée; lorsque la source lumineuse atteint sa fin de vie, le luminaire entier doit être remplacé.

Consultez la page 3 ③

Pièces incluses

- ① Adaptateur CA (uniquement inclus pour États-Unis/Canada)
- ② Adaptateur CA (uniquement inclus pour Asie-Pacifique/Océanie*)
- ③ Adaptateur CA (uniquement inclus pour UE/R.-U.)
- ④ Vis de fixation no 10 (pour montage mural)
- ⑤ Ancrages pour cloison sèche (pour montage mural)
- ⑥ Clé hexagonale de 3 mm (pour montage mural et sur panneau rainuré)

*Les types de prises ne sont conçus que pour une utilisation dans les pays répertoriés.
Remarque : Cette configuration est indiquée pour Hong Kong, mais pas pour la Chine. Pour un modèle certifié CCC pour la Chine, veuillez contacter notre service à la clientèle.

Consultez la page 4

Outils nécessaires

Pour montage mural

- ⑦ Crayon
- ⑧ Mèche pour cloison sèche 5/16 po (7,9 mm) ou mèche pour bois franc 1/8 po (3,2 mm)
- ⑨ Perceuse avec embout cruciforme no 2

Consultez la page 4

Installation de la base pour bureau

Insérez le corps du luminaire dans la base pour bureau

Consultez la page 5 ①

Montages optionnels

Pour les montages sur panneau rainuré, mural et avec support de serrage, enlevez la bague d'arrêt giratoire (A) avant d'installer le luminaire sur la monture.

Consultez la page 5 ②

Installation de la monture sur panneau rainuré

À l'aide d'une clé hexagonale de 3 mm, ajustez le support de fixation (B) pour l'aligner avec les ouvertures du panneau rainuré, placez la monture sur le panneau rainuré, puis serrez en faisant tourner le boulon en sens horaire.

Consultez la page 5 ③

Installation de la monture murale

- 1 À l'aide du support de montage mural (C), tracez les trous de montage à l'emplacement souhaité avec la flèche pointant vers le haut.

Consultez la page 6 ①

- 2 Fixez le support au mur avec le matériel fourni.

- En cas de montage sur cloison sèche, utilisez une mèche de 5/16 po (7,9 mm) pour les trous de guidage des ancrages pour cloisons sèches.

- En cas de montage sur bois franc, utilisez une mèche de 1/8 po (3,2 mm) pour les trous de guidage des vis no 10.

Consultez la page 6 ②

- 3 Accrochez la monture murale sur son support et serrez en faisant tourner le boulon en sens horaire à l'aide de la clé hexagonale de 3 mm.

Consultez la page 6 ③

Installation de la monture avec support de serrage

Condition 1 :

Si l'installation est réalisée sur une surface de travail de 2 po (51 mm) ou moins, orientez le support de fixation comme illustré.

Consultez la page 7 ①

Condition 2 :

Si l'installation est réalisée sur une surface de travail de plus de 2 po (51 mm), orientez le support de fixation comme illustré.

Consultez la page 7 ②

Remarque

La monture avec support de serrage peut se reconvertir facilement pour l'utilisation sur des surfaces de la pièce plus épaisses en démontant ses composants, en tournant le support en L (D), et en assemblant de nouveau.

Consultez la page 7 ③

Comportement de l'interface utilisateur

Pour allumer et éteindre la lumière, tapotez légèrement le pavé tactile. Le luminaire reviendra au dernier niveau de luminosité.

Consultez la page 8 ①

Gradation

Pour augmenter ou diminuer la luminosité, faites glisser le doigt vers le haut ou vers le bas sur le pavé tactile.

Consultez la page 8 ②

Capteur de présence

Nova dispose d'un capteur de présence qui détecte lorsqu'un utilisateur se trouve dans sa portée (1 mètre), et s'allume automatiquement. Il s'éteindra après 15 minutes d'inactivité.

Consultez la page 9 ①

Désactivation du capteur

Appuyez en continu sur le centre du pavé tactile pendant 5 secondes. Le luminaire clignotera et le témoin DEL s'allumera en orange.

Consultez la page 9 ②

Activation du capteur

Appuyez en continu sur le centre du pavé tactile pendant 5 secondes. Le luminaire clignotera et le témoin DEL s'allumera en blanc.

Consultez la page 9 ③

Información del producto

Consumo de energía: 7 vatios
Potencia de entrada: 24 V, 0,75 A
Rango de atenuación: 14 % - 100 %
Vida útil: 50 000 horas (10 años)

Alcance máximo: Estándar: 732,8 mm
XL: 831,9 mm
Altura de trabajo: Estándar: Brazo inferior: 350,5 mm
Brazo superior: 330,2 mm
XL: Brazo inferior: 401,3 mm
Brazo superior: 381 mm

Instrucciones importantes de seguridad y mantenimiento

Desenchufe el aparato antes de limpiarlo.

Límpielo con un paño suave y húmedo. Evite los limpiadores y abrasivos a base de amoníaco.

Si se utiliza el soporte de pared, para reducir el riesgo de estrangulamiento, el cableado flexible conectado a esta luminaria deberá estar fijado correctamente a la pared si el cableado está al alcance del brazo.

Consulte la página 3 ①



No exponga el cable de alimentación a líquidos ni a temperaturas altas.

El cable o cordón flexible externo de esta luminaria no se puede reemplazar. Si el cable está dañado, la luminaria deberá destruirse.

Consulte la página 3 ②

Evite mirar directamente a la fuente de luz.

La fuente de luz de esta luminaria no se puede reemplazar. Cuando la fuente de luz llegue al final de su vida útil, deberá sustituir toda la luminaria.

Consulte la página 3 ③

Partes incluidas

- ① Adaptador de CA (solo incluido para EE. UU./Canadá)
- ② Adaptador de CA (solo incluido para Asia-Pacífico/Oceanía*)
- ③ Adaptador de CA (solo incluido para UE/Reino Unido)
- ④ Tornillos de montaje n.º 10 (para sujeción en la pared)
- ⑤ Anclajes para paneles de yeso (para sujeción en la pared)
- ⑥ Llave Allen de 3 mm (para sujeción en la pared y en paneles de lamas)

*Los tipos de enchufes solo están diseñados para su uso en los países enumerados.

Nota: esta configuración está destinada a Hong Kong, pero no a China. Para un modelo con certificación CCC de China, póngase en contacto con nuestra línea de atención al cliente.

Consulte la página 4

Herramientas necesarias

Para sujeción en la pared

⑦ Lápiz

⑧ Broca para paneles de yeso de 5/16" (7,9 mm) o Broca para madera dura de 1/8" (3,2 mm)

⑨ Taladro con broca de destornillador de estrella del n.º 2

Consulte la página 4

Instalación de la base para escritorio

Inserte el cuerpo de la lámpara en la base para escritorio.

Consulte la página 5 ①

Montajes opcionales

Para sujeción en paneles de lamas, en la pared y en abrazaderas, retire la pieza de tope de rotación (A) antes de instalar la luz en el soporte.

Consulte la página 5 ②

Instalación para sujeción en paneles de lamas

Con una llave Allen de 3 mm, ajuste el soporte de la abrazadera universal (B) para alinearlo con las aberturas del panel de lamas, coloque el soporte en el panel de lamas y luego apriete girando el tornillo en el sentido de las agujas del reloj.

Consulte la página 5 ③

Instalación para sujeción en la pared

1 Con el soporte para la sujeción en la pared (C), trace los agujeros de montaje en la ubicación deseada con la flecha apuntando hacia arriba.

Consulte la página 6 ①

2 Asegure el soporte a la pared con los accesorios provistos.

- Si lo está montando en una pared de pladur, use una broca de 7,9 mm (5/16") para los agujeros que usará como guía de anclaje en la pared.

- Si lo va a montar en madera dura, use una broca de 3,2 mm (1/8") para los agujeros guía de los tornillos del n.º 10.

Consulte la página 6 ②

3 Enganche la sujeción de pared en su soporte y apriete girando el tornillo en el sentido de las agujas del reloj con la llave Allen de 3 mm.

Consulte la página 6 ③

Instalación para sujeción en abrazaderas

Opción 1:

Si lo instala en una superficie de trabajo de 51 mm (2") o menos, oriente el soporte de fijación como se muestra.

Consulte la página 7 ①

Opción 2:

Si lo instala en una superficie de trabajo superior a 51 mm (2"), oriente el soporte de fijación como se muestra.

Consulte la página 7 ②

Nota:

La sujeción para abrazadera se puede modificar fácilmente para usarla en superficies de trabajo más gruesas desmontando sus componentes, girando el soporte en L (D) y volviéndolo a montar.

Consulte la página 7 ③

Comportamiento de la interfaz de usuario

Para encender y apagar la luz, toque suavemente el panel táctil. La luminaria recordará el último nivel de brillo al que se ajustó.

Consulte la página 8 ①

Atenuación

Para aumentar o disminuir el brillo, deslice el dedo hacia arriba o hacia abajo en el panel táctil.

Consulte la página 8 ②

Sensor de ocupación

Nova está equipado con un sensor de ocupación que detecta cuando el usuario está dentro del alcance (1 metro) y se enciende automáticamente. Se apagará 15 minutos después de la ausencia de usuarios.

Consulte la página 9 ①

Desactivación del sensor

Mantenga presionado el centro del panel táctil durante 5 segundos. La luminaria parpadeará y el indicador LED se volverá de color naranja.

Consulte la página 9 ②

Activación del sensor

Mantenga presionado el centro del panel táctil durante 5 segundos. La luminaria parpadeará y el indicador LED se volverá de color blanco.

Consulte la página 9 ③

Informazioni relative al prodotto

Assorbimento: 7 Watt
Alimentazione: 24 V, 0,75 A
Intervallo di attenuazione: 14%-100%
Durata: 50.000 ore (10 anni)

Portata massima: Standard: 732,8 mm
XL: 831,9 mm
Altezza operativa: Standard: braccio inferiore:
350,5 mm
braccio superiore: 330,2 mm
XL: braccio inferiore: 401,3 mm
braccio superiore: 381 mm

Istruzioni importanti su sicurezza e manutenzione

Prima della pulizia, scollegare dalla fonte di alimentazione.

Pulire con un panno morbido umido. Evitare detergenti a base di ammoniaca e abrasivi.

In caso di montaggio a parete, per ridurre il rischio di strangolamento è necessario fissare in modo efficace il cavo flessibile collegato a questo apparecchio qualora tale cavo sia nel raggio d'azione del braccio.

Vedere pagina 3 ①



Non esporre il cavo di alimentazione a liquidi o a temperature elevate.

Non è possibile sostituire il cavo flessibile esterno di questo apparecchio di illuminazione; se il cavo è danneggiato, è necessario sostituire l'intero apparecchio.

Vedere pagina 3 ②

Non guardare direttamente la fonte luminosa.

La fonte luminosa di questo apparecchio non è sostituibile; quando termina la sua durata, l'intero apparecchio deve essere sostituito.

Vedere pagina 3 ③

Parti incluse

- ① Adattatore CA (incluso solo per USA/Canada)
- ② Adattatore CA (incluso solo per Asia-Pacifico/Oceania*)
- ③ Adattatore CA (incluso solo per EU/UK)
- ④ Viti di montaggio (per montaggio a parete) n. 10
- ⑤ Tasselli (per montaggio a parete)
- ⑥ Chiave a brugola da 3 mm (per montaggio a parete e su pannelli dogati)

*I tipi di spina sono progettati solo per l'uso nei paesi elencati.
Nota: questa configurazione è ideata per Hong Kong ma non per la Cina. Per un modello con certificazione CCC (China Compulsory Certification) contattare il servizio clienti.

Vedere pagina 4

Utensili necessari

Per montaggio a parete

- ⑦ Matita
- ⑧ Punta per trapano da muro da 7,9 mm (5/16") o punta per trapano da legno da 3,2 mm (1/8")
- ⑨ Trapano con punta con testa a croce n. 2

Vedere pagina 4

Installazione nella base per scrivania

Inserire il corpo della lampada nella base per scrivania.

Vedere pagina 5 ①

Montaggi opzionali

Per il montaggio su pannelli dogati, il montaggio a parete e il montaggio con morsetto, rimuovere il collare di arresto rotante (A) prima di installare la lampada nel supporto.

Vedere pagina 5 ②

Installazione su pannelli dogati

Utilizzando una chiave a brugola da 3 mm, regolare la staffa di fissaggio universale (B) per allinearla con le aperture nel pannello, posizionare il supporto sul pannello e serrare ruotando il bullone in senso orario.

Vedere pagina 5 ③

Installazione a parete

- 1 Utilizzando la staffa di montaggio a parete (C) con la freccia rivolta verso l'alto, contrassegnare i fori di montaggio nella posizione desiderata.

Vedere pagina 6 ①

- 2 Fissare la staffa alla parete con la bulloneria in dotazione.

- Se si effettua il montaggio a muro, per praticare i fori per i tasselli utilizzare una punta per trapano da muro da 7,9 mm (5/16").

- Se si effettua il montaggio su legno, per praticare i fori per viti n. 10 utilizzare una punta per trapano da 3,2 mm (1/8").

Vedere pagina 6 ②

- 3 Agganciare il supporto da parete sulla relativa staffa e serrare ruotando il bullone in senso orario utilizzando la chiave a brugola da 3 mm.

Vedere pagina 6 ③

Installazione con morsetto

Condizione 1:

Se si effettua l'installazione su una superficie di lavoro dello spessore di 51 mm (2") o minore, orientare la staffa di fissaggio come illustrato.

Vedere pagina 7 ①

Condizione 2:

Se si effettua l'installazione su una superficie di lavoro di spessore superiore a 51 mm (2"), orientare la staffa di fissaggio come illustrato.

Vedere pagina 7 ②

Nota:

Il supporto a morsetto può essere facilmente convertito per l'uso su superfici di lavoro di spessore maggiore smontandone i componenti, ruotando la staffa a L (D), e rimontandoli.

Vedere pagina 7 ③

Comportamento dell'interfaccia utente

Per accendere e spegnere la luce, toccare delicatamente il touchpad. L'apparecchio di illuminazione ricorda l'ultimo livello di luminosità impostato.

Vedere pagina 8 ①

Attenuazione

Per aumentare o ridurre la luminosità, fare scorrere un dito verso l'alto o verso il basso sul touchpad.

Vedere pagina 8 ②

Sensore di presenza

Nova è dotato di un sensore di presenza che rileva quando l'utente si trova entro la sua portata (1 metro) e si accende automaticamente. Si spegne dopo 15 minuti di assenza dell'utente.

Vedere pagina 9 ①

Disattivazione del sensore

Tenere premuto il centro del touchpad per 5 secondi. L'apparecchio lampeggia e il LED di indicazione diventa arancione.

Vedere pagina 9 ②

Attivazione del sensore

Tenere premuto il centro del touchpad per 5 secondi. L'apparecchio lampeggia e il LED di indicazione diventa bianco.

Vedere pagina 9 ③

PT

Instruções de montagem
em português

Informações do produto

Consumo de energia: 7 watts
Tensão de entrada: 24V; 0,75A
Amplitude de ajuste de intensidade: 14% – 100%
Vida útil: 50.000 horas (10 anos)

Alcance máximo: padrão: 28,85 pol.
XL: 32,75 pol.

Altura de funcionamento: padrão: braço inferior: 13,8 pol.
braço superior: 13 pol.
XL: braço inferior: 15,8 pol.
Braço superior: 15 pol.

Instruções importantes de cuidado e segurança

Desconecte da fonte de energia antes de limpar.

Limpe com um pano úmido e macio. Evite limpadores e abrasivos à base de amônia.

Se estiver usando o suporte de parede, a fiação flexível conectada a essa luminária deve ficar bem fixada na parede para reduzir o risco de obstrução, caso a fiação esteja ao alcance do braço.

Consulte a página 3 ①



Não exponha o cabo de energia a líquidos ou a altas temperaturas.

O cabo externo flexível desta luminária não pode ser substituído. Se o cabo for danificado, a luminária deve ser destruída.

Consulte a página 3 ②

Evite olhar diretamente para a fonte de luz.

A fonte de luz desta luminária não é substituível. Quando sua vida útil acaba, a luminária inteira deve ser substituída.

Consulte a página 3 ③

Peças inclusas

- ① Adaptador CA (incluso apenas para EUA/Canadá)
- ② Adaptador CA (incluso apenas para Ásia-Pacífico/Oceania*)
- ③ Adaptador CA (incluso apenas para UE/Reino Unido)
- ④ Parafusos de montagem número 10 (para suporte de parede)
- ⑤ Buchas para drywall (para suporte de parede)
- ⑥ Chave allen de 3 mm (para suporte de parede e suporte de painel canaletado)

*Utilize apenas os tipos de tomada para os países mencionados acima.
Observação: esta configuração é designada para Hong Kong, mas não para a China. Para um modelo com a certificação CCC da China, entre em contato com nossa central de atendimento para clientes.

Consulte a página 4

Ferramentas necessárias

Para suporte de parede

- ⑦ Lápis
- ⑧ Broca para drywall de 5/16 pol. (7,9 mm) ou broca para madeira de 1/8 pol. (3,2 mm)
- ⑨ Furadeira com uma ponteira Philips número 2

Consulte a página 4

Instalação de base para mesa

Insira a luminária na base para mesa.

Consulte a página 5 ①

Suportes opcionais

Para suporte de painel canaletado, suporte de parede e suporte de braçadeira, remova a trava rotativa (A) antes de instalar a luminária no suporte.

Consulte a página 5 ②

Instalação do suporte de painel canaletado

Usando uma chave allen de 3 mm, ajuste a base da braçadeira universal (B) para alinhá-la com as aberturas no painel canaletado, coloque o suporte no painel e aperte-o girando o parafuso em sentido horário.

Consulte a página 5 ③

Instalação do suporte de parede

- 1 Usando a base do suporte de parede (C), marque os furos para instalação no local desejado com a seta apontando para cima.

Consulte a página 6 ①

- 2 Prenda a base na parede com as ferramentas oferecidas.
 - Se estiver montando em drywall, use uma broca para drywall de 5/16 pol. (7,9 mm) para furos guias de bucha para drywall.
 - Se estiver montando em madeira, use uma broca de 1/8 pol. (3,2 mm) para os furos guias para parafuso número 10.

Consulte a página 6 ②

- 3 Enganche o suporte de parede em sua base e aperte-o girando o parafuso em sentido horário com a chave allen de 3 mm.

Consulte a página 6 ③

Instalação do suporte de braçadeira

Condição 1:

Se for instalar em uma superfície de 2 pol. (51 mm) ou menos, oriente a base de fixação como demonstrado.

Consulte a página 7 ①

Condição 2:

Se for instalar em uma superfície com mais de 2 pol. (51 mm), oriente a base de fixação como demonstrado.

Consulte a página 7 ②

Observação:

O suporte da braçadeira pode ser facilmente convertido para uso em superfícies mais grossas desmontando seus componentes, girando a base L (D) e remontando-os.

Consulte a página 7 ③

Comportamento da interface do usuário

Para LIGAR e DESLIGAR a luz, toque levemente no touchpad. A luminária lembrará o último nível de intensidade definido.

Consulte a página 8 ①

Controle de intensidade

Para aumentar ou diminuir a intensidade da luz, arraste o dedo para cima ou para baixo no touchpad.

Consulte a página 8 ②

Sensor de ocupação

A Nova é equipada com um sensor de ocupação que detecta quando o usuário está próximo (1 metro) e liga automaticamente. Ela desligará após 15 minutos de ausência do usuário.

Consulte a página 9 ①

Desativar o sensor

Toque e segure no centro do touchpad por 5 segundos. A luminária piscará, e o indicador de LED ficará laranja.

Consulte a página 9 ②

Ativar o sensor

Toque e segure no centro do touchpad por 5 segundos. A luminária piscará, e o indicador de LED ficará branco.

Consulte a página 9 ③

DE | Installationsanleitung
Deutsch

Produktinformation

Stromversorgung: 7 Watt
Eingangsleistung: 24 V, 0,75 A
Dimmbereich: 14 % – 100 %
Lebensdauer: 50.000 Stunden (10 Jahre)

Maximale Reichweite: Standard: 732,8 mm
XL: 831,9 mm
Arbeitshöhe: Standard: Unterer Arm: 350,5 mm
Oberer Arm: 330,2 mm
XL: Unterer Arm: 401,3 mm
Oberer Arm: 381 mm

Wichtige Sicherheits- und Pflegehinweise:

Vor dem Reinigen von der Stromquelle abstecken.

Mit einem feuchten, weichen Tuch abwischen. Vermeiden Sie Reinigungs- und Scheuermittel auf Ammoniak-Basis.

Wenn Sie sich für die Wandmontage entscheiden und sich Kabel, die an diese Leuchte angeschlossen sind, in Reichweite der Arme befinden, müssen diese fest an der Wand befestigt werden, um die Strangulationsgefahr zu verringern.

Siehe Seite 3 ①



Setzen Sie das Stromkabel weder hohen Temperaturen, noch Flüssigkeiten aus.

Das externe Kabel dieser Leuchte kann nicht ersetzt werden; wenn es beschädigt ist, muss die Leuchte entsorgt werden.

Siehe Seite 3 ②

Vermeiden Sie es, direkt in die Lichtquelle zu schauen.

Die Lichtquelle dieser Leuchte ist nicht austauschbar; wenn die Lichtquelle das Ende ihrer Lebensdauer erreicht, muss die gesamte Leuchte ausgetauscht werden.

Siehe Seite 3 ③

Zubehörteile

- ① AC-Adapter (nur für USA/Kanada enthalten)
- ② AC-Adapter (nur für Asien-Pazifik/Ozeanien enthalten*)
- ③ AC-Adapter (nur für EU/UK enthalten)
- ④ Befestigungsschrauben Nr. 10 (zur Wandmontage)
- ⑤ Dübel für Trockenbauwände (zur Wandmontage)
- ⑥ 3-mm-Sechskant-Schraubendreher

*Steckertypen sind nur für die Verwendung in den aufgeführten Ländern bestimmt. Hinweis: Diese Konfiguration ist für Hongkong vorgesehen und nicht für China zugelassen. Für ein CCC-zertifiziertes Modell für China wenden Sie sich bitte an unseren Kundendienst.

Siehe Seite 4

Erforderliche Werkzeuge

Zur Wandmontage

- ⑦ Bleistift
- ⑧ 5/16" (7,9 mm) Bohrer für Trockenbauwände oder 1/8" (3,2 mm) Bohrer für Hartholz
- ⑨ Bohrer mit Kreuzschlitz-Schraubendreheraufsatz Nr. 2

Siehe Seite 4

Montage des Standfußes

Stecken Sie den Leuchtkörper in den Standfuß.

Siehe Seite 5 ①

Zusätzliche Befestigungen

Entfernen Sie für SlatWall-, Wand- und Klemmen-Befestigungen die Drehstopp-Manschette (A), bevor Sie das Licht auf die Befestigung anbringen.

Siehe Seite 5 ②

Montage der SlatWall-Befestigung

Verwenden Sie einen 3-mm-Sechskant-Schraubendreher, um die universelle Klemmen-Halterung (B) an die Öffnungen in der SlatWall anzupassen, platzieren Sie die Befestigung an der SlatWall und ziehen Sie sie dann fest, indem Sie die Schraube im Uhrzeigersinn drehen.

Siehe Seite 5 ③

Montage der Wandhalterung-Befestigung

1 Zeichnen Sie die Montagelöcher mittels der Wandmontagehalterung mit dem Pfeil nach oben an die gewünschte Stelle.

Siehe Seite 6 ①

2 Befestigen Sie die Halterung mit dem beiliegenden Zubehör an der Wand.

- Wenn Sie sie an einer Trockenbauwand befestigen, verwenden Sie einen 5/16" (7,9 mm) Bohrer für Dübel-Vorbohrungen.

- Wenn Sie sie an Hartholz befestigen, verwenden Sie einen 1/8" (3,2 mm) Bohrer für die Schrauben-Vorbohrungen Nr. 10.

Siehe Seite 6 ②

3 Haken Sie die Wandbefestigung in die Halterung ein und ziehen Sie sie durch Drehen der Schraube im Uhrzeigersinn mit Hilfe des 3-mm-Sechskant-Schraubendrehers fest.

Siehe Seite 6 ③

Montage der Klemmen-Befestigung

Situation 1:

Wenn Sie sie auf einer Platte befestigen, die 2" (51 mm) oder dicker ist, richten Sie den Befestigungswinkel wie abgebildet aus.

Siehe Seite 7 ①

Situation 2:

Wenn Sie sie auf einer Platte befestigen, die maximal 2" (51 mm) dick ist, richten Sie den Befestigungswinkel wie abgebildet aus.

Siehe Seite 7 ②

Hinweis:

Die Klemmhalterung kann ganz einfach zur Nutzung auf dickeren Platten umgewandelt werden, indem man deren Komponenten zerlegt, die L-förmige Halterung (D) dreht und die Komponenten wieder zusammensetzt.

Siehe Seite 7 ③

Verhalten der Benutzeroberfläche

Um das Licht AN und AUS zu schalten, tippen Sie leicht auf das Touchpad. Die Leuchte speichert automatisch die letzte Helligkeitsstufe.

Siehe Seite 8 ①

Dimmung

Streichen Sie mit dem Finger nach oben oder unten über das Touchpad, um die Helligkeit zu erhöhen oder zu senken.

Siehe Seite 8 ②

Näherungssensor

Nova ist mit einem Näherungssensor ausgestattet, der erkennt, wenn ein Benutzer in der Nähe ist (innerhalb von 1 Meter), und die Leuchte automatisch einschaltet. Er schaltet die Leuchte automatisch aus, wenn der Benutzer länger als 15 Minuten abwesend ist.

Siehe Seite 9 ①

Deaktivierung des Sensors

Tippen und halten Sie die Mitte des Touchpads für 5 Sekunden. Die Leuchte blinkt kurz auf und die LED-Anzeige wird orange.

Siehe Seite 9 ②

Aktivierung des Sensors

Tippen und halten Sie die Mitte des Touchpads für 5 Sekunden. Die Leuchte blinkt kurz auf und die LED-Anzeige wird weiß.

Siehe Seite 9 ③

NL | Montagehandleiding
Nederlands

Productinformatie

Stroomverbruik: 7 watt
Ingangsvermogen: 24 V, 0,75 A
Dimbereik: 14% - 100%
Levensduur: 50.000 uur (10 jaar)

Maximumbereik: Standaard: 732,8 mm
XL: 831,9 mm

Werkhoogte: Standaard: Onderste arm: 350,5 mm
Bovenste arm: 330,2 mm

XL: Onderste arm: 401,3 mm
Bovenste arm: 381 mm

Belangrijke veiligheids- en onderhoudsinstructies

Trek de stekker uit het stopcontact voordat u het apparaat reinigt.

Veeg het apparaat schoon met een zachte, vochtige doek. Gebruik geen schurende middelen en reinigingsmiddelen op basis van ammoniak.

Indien er gebuik gemaakt wordt van de muurbevestiging, dient de flexibele bedrading die aan deze lamp is gekoppeld effectief te worden bevestigd aan de muur, indien de bedrading zich binnen handbereik bevindt. Dit om het risico op wurging te voorkomen.

Zie pagina 3 ①



Stel het snoer niet bloot aan vloeistoffen of hoge temperaturen.

De externe flexibele kabel of het snoer van deze lamp kan niet verwijderd worden. Als het snoer beschadigd is, moet de lamp weggegooid worden.

Zie pagina 3 ②

Kijk niet direct in de lichtbron.

De lichtbron kan niet vervangen worden; als deze het einde van de levensduur bereikt, moet de gehele lamp worden vervangen.

Zie pagina 3 ③

Bijgesloten onderdelen

- ① AC-Adapter (Alleen inbegrepen voor VS/Canada)
- ② AC-Adapter (Alleen inbegrepen voor Azië-Pacific/Oceanië*)
- ③ AC-Adapter (Alleen inbegrepen voor EU/VK)
- ④ #10 montageschroeven (voor wandmontage)
- ⑤ Gipsplaatankers (voor wandmontage)
- ⑥ 3 mm inbusleutel (Voor wandmontage en wandpaneelmontage)

*Stekkertypes zijn alleen bedoeld voor gebruik in de vermelde landen.
Opmerking: deze configuratie is bedoeld voor Hong Kong, maar niet voor China.
Voor een CCC-gecertificeerd model voor China dient u contact op te nemen met onze klantenservice.

Zie pagina 4

Benodigd gereedschap

Voor wandmontage

- ⑦ Potlood
- ⑧ Boorbitje van 7,9 mm voor gipsplaat of boortje van 3,2 mm voor hardhout
- ⑨ Boor met #2 bit voor kruiskopschroevendraaier

Zie pagina 4

Installatie op bureau

Plaats de lichtbron op het bureau.

Zie pagina 5 ①

Optionele montages

Voor montage op wand(paneel) en montage met bladklem, verwijdert u de stopring (A) voordat u de lamp op de bevestiging plaatst.

Zie pagina 5 ②

Montage op wandpaneel

Gebruik een inbussleutel van 3 mm om de universele klembeugel (B) af te stellen zodat deze overeenkomt met de openingen op het wandpaneel. Plaats vervolgens de bevestiging op het wandpaneel en draai aan door de bout rechtsom te draaien.

Zie pagina 5 ③

Wandmontage

1 Gebruik de beugel voor wandmontage (C) om met het potlood de schroefgaten aan te geven op de gewenste locatie. Zorg er hierbij voor dat de pijl naar boven wijst.

Zie pagina 6 ①

2 Bevestig de beugel met het meegeleverde materiaal aan de wand.

- Bij montage aan een gipswand gebruikt u een boorbitje van 7,9 mm voor verankeringsgaten voor gipsplaten.

- Bij montage aan een hardhouten wand gebruikt u een boorbitje van 3,2 mm voor #10 boorgaten.

Zie pagina 6 ②

3 Bevestig de wandbevestiging op de beugel en draai aan door de bout rechtsom te draaien met behulp van de inbussleutel van 3 mm.

Zie pagina 6 ③

Montage met bladklem

Situatie 1:

Bij installatie op een ondergrond van 51 mm of kleiner, plaatst u de bevestigingsbeugel zoals afgebeeld.

Zie pagina 7 ①

Situatie 2:

Bij installatie op een ondergrond groter dan 51 mm, plaatst u de bevestigingsbeugel zoals afgebeeld.

Zie pagina 7 ②

Opmerking:

De bladklem kan eenvoudig aangepast worden voor gebruik op dickere bladen door de onderdelen te demonteren, de L-beugel (D) te draaien en de onderdelen opnieuw te monteren.

Zie pagina 7 ③

Gedrag gebruikersinterface

Om de lamp IN en UIT te schakelen, raakt u het aanraakpaneel lichtjes aan. De lamp onthoudt het laatst ingestelde helderheidsniveau.

Zie pagina 8 ①

Dimmen

Om de helderheid aan te passen, schuift u uw vinger omhoog of omlaag op het aanraakpaneel.

Zie pagina 8 ②

Nabijheidssensor

Nova is uitgerust met een nabijheidssensor die detecteert of de gebruiker zich binnen 1 meter van de lamp bevindt, waarbij de lamp automatisch wordt ingeschakeld. Als er 15 minuten geen gebruiker wordt gedetecteerd, wordt de lamp uitgeschakeld.

Zie pagina 9 ①

De sensor deactiveren

Raak het midden van het aanraakpaneel gedurende 5 seconden aan. De lamp knippert en de indicator-led wordt oranje.

Zie pagina 9 ②

De sensor activeren

Raak het midden van het aanraakpaneel gedurende 5 seconden aan. De lamp knippert en de indicator-led wordt wit.

Zie pagina 9 ③

ZH | 组装说明中文

产品信息

功率消耗: 7 瓦特
输入功率: 24V, 0.75A
调光范围: 14% - 100%
使用寿命: 50,000 小时 (10 年)

最大范围: 标准: 28.85 英寸
加大值: 32.75 英寸
工作高度: 标准: 下臂: 13.8 英寸
上臂: 13 英寸
加大值: 下臂: 15.8 英寸
上臂: 15 英寸

重要安全与保养说明

清洁前, 从电源上拔下插头。

用柔软的湿布擦拭干净。避免使用含有氨的清洁剂和研磨剂。

当使用壁挂式安装时，如果电线位于手臂可触及的范围内，为了减少发生缠绕风险，连接至照明设备的柔性电线应被可靠且安全地固定在墙上。

请参阅第 3 页 ①



请勿将电源线置于液体或高温环境中。

此灯具的外部软电缆或接线无法更换；如果接线损坏，应将灯具废弃。

请参阅第 3 页 ②

请避免直视光源。

此灯具的光源不可更换；当光源的使用寿命结束时，应更换整个灯具。

请参阅第 3 页 ③

包括的部件

- ① 交流电适配器（仅适用于美国/加拿大）
- ② 交流电适配器（仅适用于亚太地区/大洋洲*）
- ③ 交流电适配器（仅适用于欧盟/英国）
- ④ #10 安装螺钉（用于壁挂安装）
- ⑤ 干式墙墙锚（用于壁挂安装）
- ⑥ 3 毫米内六角扳手（用于壁挂安装和板条壁式安装）

*只能使用上述指定国家/地区的插头类型。

“注意：此配置指定用于香港特别行政区，而不是中国大陆地区。如果需要查看中国 CCC 认证型号，请联系我们的客服部。”

请参阅第 4 页

所需工具

用于壁挂安装

- ⑦ 铅笔
- ⑧ 5/16 英寸（79 毫米）干式墙用钻头或 1/8 英寸（3.2 毫米）硬木用钻头
- ⑨ 带 #2 十字槽螺丝批头的钻

请参阅第 4 页

安装底座

将灯体插入底座。

请参阅第 5 页 ①

可选安装

对于板条壁式安装、壁挂安装和灯架夹安装，在将灯安装到底架上之前，请先卸下旋转止动环 (A)。

请参阅第 5 页 ②

板条壁式安装

调整通用夹具支架 (B)，使其与板条壁上的开口对齐，然后将支架放在板条壁上，使用 3 毫米内六角扳手顺时针转动螺栓并旋紧。

请参阅第 5 页 ③

壁挂安装示例

- 1 使用壁挂式支架 (C)，在所需位置上确定安装孔，箭头指向上方。
请参阅第 6 页 ①
- 2 使用提供的硬件将支架固定在墙上。
 - 如果安装在干式墙上，请使用 5/16 英寸（79 毫米）的钻头钻出干式墙墙锚定位孔。
 - 如果安装在硬木上，请使用 1/8 英寸（3.2 毫米）的钻头钻出 #10 螺丝定位孔。
请参阅第 6 页 ②
- 3 将壁挂架钩到支架上，使用 3 毫米内六角扳手顺时针转动螺栓并旋紧。
请参阅第 6 页 ③

安装灯架夹

条件 1：

如果在厚度不超过 2 英寸（51 毫米）的工作台面上安装使用，请参照图示放置连接支架。

请参阅第 7 页 ①

条件 2：

如果在厚度超过 2 英寸（51 毫米）的工作台面上安装使用，请参照图示放置连接支架。

请参阅第 7 页 ②

注意：

拆卸相关部件、旋转 L 支架 (D) 并重新组装后，可轻松转换灯架夹，以便在较厚的工作台面上安装。

请参阅第 7 页 ③

用户界面行为

轻触触摸板可开/关灯。灯具会记住上次设置的亮度。

请参阅第 8 页 ①

调光

要调高或调低亮度，请在触摸板上向上或向下滑动手指。

请参阅第 8 页 ②

感应传感器

Nova 配备占用传感器，当用户出现在 1 米范围内时会检测到用户并自动开启；用户离开感应范围内 15 分钟后，Nova 自动关闭。

请参阅第 9 页 ①

停用传感器

轻触并按住触摸板的中心 5 秒钟，灯具将闪烁，LED 指示灯将变为橙色。

请参阅第 9 页 ②

激活センサー

軽触并按圧触摸板の中心 5 秒钟, 灯具将闪烁, LED 指示灯将变为白色。

请参阅第 9 页 ③

JA

組み立てマニュアル
日本語版

製品情報

消費電力: 7ワット
入力電力: 24V、0.75A
調光範囲: 14%~100%
耐用期間: 50,000時間 (10年)

最大範囲: 標準: 732.79mm (28.85インチ)
XL: 831.85mm (32.75インチ)
可動高さ: 標準: 下アーム: 350.52mm (13.8インチ)
上アーム: 330.2mm (13インチ)
XL: 下アーム: 401.32mm (15.8インチ)
上アーム: 381mm (15インチ)

重要な安全上の注意事項

お手入れは、電源からプラグを抜いてから行ってください。

柔らかい湿った布で汚れをふき取ってください。アンモニアが含まれる洗浄液および研磨剤は使用しないでください。

壁取り付け具を使用している場合、照明装置に接続されているフレキシブルワイヤで窒息する危険を回避するため、手の届く範囲にあるワイヤは完全に壁に固定してください。

3ページ① 参照



電源コードを、濡れたり高温になる場所に置かないでください。

本照明装置の外部のフレキシブルケーブル (コード) は交換できません。コードが傷んだ場合は、その照明装置を破棄してください。

3ページ② 参照

光源を直接見ないでください。

本照明装置の光源は交換できません。光源が耐用期間に達した場合は、照明装置全体を交換してください。

3ページ③ 参照

同梱されている部品

- ① ACアダプター (米国・カナダ仕様のみ)
- ② ACアダプター (アジア太平洋/オセアニア*仕様のみ)
- ③ ACアダプター (EU / UK仕様のみ)
- ④ #10取り付け用ネジ (壁取り付け具用)
- ⑤ ドライウォールアンカー (壁取り付け具用)

- ⑥ 3mm六角レンチ (壁取り付け具およびスラットウォール取り付け具用)

*ACアダプターは、記載されている国でのみ使用可能。
注: この設定は香港向けに指定されたものであり、中国向けには指定されていません。中国のCCC認証モデルに関しては、カスタマーサービスにお問い合わせください。

4ページ参照

必要な工具

壁取り付け具を使用する場合

- ⑦ 鉛筆
- ⑧ 5/16インチ (7.9mm) ドライウォール用ドリルビットまたは1/8インチ (3.2mm) 硬材用ドリルビット
- ⑨ #2プラスネジドライバービット付きドリル

4ページ参照

デスクトップベースへの設置

照明本体をデスクトップベースに差し込みます。

5ページ① 参照

オプションの取り付け具

スラットウォール取り付け具、壁取り付け具、クランプ取り付け具の場合は、回転防止カラー (A) を外してから、取り付け具に照明を設置してください。

5ページ② 参照

スラットウォール取り付け具の設置

3mm六角レンチを使用して、スラットウォールの開口部と合うようにユニバーサルクランプブラケット (B) を調整し、スラットウォール上で取り付け具の位置を決めて、ボルトを時計回りに回して締めます。

5ページ③ 参照

壁取り付け具の設置

- 1 壁取り付けブラケット (C) を使用し、矢印が上向きになるようにして、目的の場所で取り付け穴をなぞります。

6ページ① 参照

- 2 用意した工具を使用して壁にブラケットを固定します。

- ドライウォールに取り付ける場合は、5/16インチ (7.9mm) ドリルビットを使用してドライウォールアンカーのパイロット穴をあけます。

- 硬材に取り付ける場合は、1/8インチ (3.2mm) ドリルビットを使用して#10ネジのパイロット穴をあけます。

6ページ② 参照

- 3 壁取り付け具をブラケットに引っ掛けて、3mm六角レンチでボルトを時計回りに回して締めます。

6ページ③ 参照

クランプ取り付け具の設置

条件1:

2인치 (51mm) 以下の作業面に設置する場合は、取り付けブラケットの向きを図のようにします。

7ページ① 参照

条件2:

2インチ (51mm) より厚い作業面に設置する場合は、取り付けブラケットの向きを図のようにします。

7ページ② 参照

注:

クランプ取り付け具は、部品を分解してL字形ブラケット (D) を回転し、再度組み立てると、簡単に形を変えて薄い作業面で使用できます。

7ページ③ 参照

ユーザーインターフェースの動作

照明をオンまたはオフするには、タッチパッドを軽くタップします。本照明器具では、最後に設定された明るさのレベルが記憶されます。

8ページ① 参照

調光

明るさを変更するには、タッチパッドで指を上下にスライドさせます。

8ページ② 参照

占有センサー

Novalには占有センサーが内蔵されており、ユーザーが範囲 (1メートル) 内にいることを検知すると自動的にオンになります。ユーザーが離れると、15分後にオフになります。

9ページ① 参照

センサーの解除

タッチパッドの中央を5秒間タッチします。照明が光って、インジケーターLEDがオレンジ色になります。

9ページ② 参照

センサーの有効化

タッチパッドの中央を5秒間タッチします。照明が光って、インジケーターLEDが白色になります。

9ページ③ 参照

KO | 조립 설명서(한국어)

제품 정보

소모 전력: 7와트
입력 전원: 24V, 0.75A
밝기 범위: 14% ~ 100%
사용수명: 50,000시간(10년)

최대 도달거리: 표준형: 732.79mm / XL: 831.85mm

사용 높이: 표준형: 하부 암: 350.52mm
상부 암: 330.2mm
XL: 하부 암: 401.32mm
상부 암: 381mm

중요한 안전 및 관리 지침

청소하기 전에는 전원 플러그를 뽑으십시오.

부드럽고 축축한 천으로 닦아 청소하십시오. 암모니아 성분이 함유된 클렌저와 연마제는 사용하지 마십시오.

벽면 장착용 제품을 사용할 때 필수사고 위험을 줄이기 위해서는 조명 기구가 벽에서 떨어지지 않도록 조명 기구에 연결된 유연한 와이어를 단단히 고정해야 합니다.

3페이지의 ① 참조



전원 코드를 액체나 고온에 노출시키지 마십시오.

이 조명장비의 외부 연성 케이블 또는 코드는 교환할 수 없습니다. 코드가 손상된 경우 조명장비를 폐기해야 합니다.

3페이지의 ② 참조

맨눈으로 광원을 응시하지 마십시오.

이 조명장비의 광원은 교환할 수 없으며 광원이 사용 수명이 도달하면 조명장비 전체를 교환해야 합니다.

3페이지의 ③ 참조

구성품

- ① AC 어댑터(미국/캐나다에만 포함)
- ② AC 어댑터(아시아 태평양/오세아니아에만 포함*)
- ③ AC 어댑터(EU/UK에만 포함)
- ④ #10 장착 나사(월 마운트용)
- ⑤ 콘크리트 앵커(월 마운트용)
- ⑥ 3mm 육각렌치(월 마운트 및 슬랫월 마운트용)

*플러그 유형은 나열된 국가에서만 사용하도록 지정되었습니다.
참고: 이 구성은 홍콩용으로 지정되었지만 중국용은 아닙니다. 중국 CCC 인증 모델은 당사 고객 서비스 라인에 문의하십시오.

4페이지 참조

필요한 공구

월 마운트용

- ⑦ 연필
- ⑧ 콘크리트용 5/16"(7.9mm) 드릴 비트 또는 목공용 1/8"(3.2mm) 드릴 비트
- ⑨ #2 필립스 헤드 드라이버 비트가 달린 드릴

4페이지 참조

데스크톱 베이스 설치

등기구 본체를 데스크톱 베이스에 삽입하십시오.

5페이지의 ① 참조

ห้ามจ้องมองไปที่หลอดไฟโดยตรง

หลอดไฟของโคมไฟนี้ไม่สามารถเปลี่ยนใหม่ได้ เมื่อหลอดไฟหมดอายุการใช้งานจะต้องเปลี่ยนโคมไฟทั้งชิ้น

ดูหน้า 3 ③

ชิ้นส่วนที่มีมาให้

- ① อะแดปเตอร์ AC (มีมาให้เฉพาะสหรัฐอเมริกา/แคนาดา)
- ② อะแดปเตอร์ AC (มีมาให้เฉพาะเอเชีย-แปซิฟิก/โอเชียเนีย*)
- ③ อะแดปเตอร์ AC (มีมาให้เฉพาะสหภาพยุโรป/สหราชอาณาจักร)
- ④ สกรูยึดเบอร์ 10 (สำหรับตัวยึดผนัง)
- ⑤ พุกสำหรับผนังเบา (สำหรับตัวยึดผนัง)
- ⑥ ประแจแอลขนาด 3 มม. (สำหรับตัวยึดผนังและแผ่นไม้ไซวีรลินค้ำ)

*ใช้เฉพาะปลั๊กประเภทที่กำหนดไว้ใช้กับประเทศนั้นๆ

*หมายเหตุ: การกำหนดค่านี้ได้รับการออกแบบสำหรับฮ่องกง 'ไม่ใช่ประเทศจีน สำหรับรุ่นที่ได้รับการรับรอง CCC ของประเทศจีน โปรดติดต่อฝ่ายบริการลูกค้าของเรา'

ดูหน้า 4

เครื่องมือที่จำเป็น

สำหรับตัวยึดผนัง

- ⑦ ดินสอ
- ⑧ ดอกสว่านสำหรับผนังเบาขนาด 5/16 นิ้ว (7.9 มม.) หรือดอกสว่านสำหรับไม้เนื้อแข็งขนาด 1/8 นิ้ว (3.2 มม.)
- ⑨ ส่วนพร้อมดอกไขควงปากแฉกเบอร์ 2

ดูหน้า 4

การติดตั้งกับฐานรองตั้ง

เสียบตัวโคมไฟเข้ากับฐานรองตั้ง

ดูหน้า 5 ①

ตัวยึดแบบอื่นๆ

สำหรับตัวยึดกับแผ่นไม้ไซวีรลินค้ำ ตัวยึดผนัง และตัวยึดแบบแคลมป์ให้ถอดปลอกล็อกหมุนได้ (A) ออกก่อนติดตั้งโคมไฟเข้ากับตัวยึด

ดูหน้า 5 ②

การติดตั้งตัวยึดกับแผ่นไม้ไซวีรลินค้ำ

ใช้ประแจแอลขนาด 3 มม. ปรับจากยึดของแคลมป์เอนกประสงค์ (B) ให้เข้ากับช่องเปิดบนแผ่นไม้ไซวีรลินค้ำ วางตัวยึดเข้ากับแผ่นไม้ไซวีรลินค้ำแล้วขันสลักให้แน่นโดยหมุนตามเข็มนาฬิกา

ดูหน้า 5 ③

การติดตั้งตัวยึดผนัง

1 ใช้จากยึดผนัง (C) ทาบที่ผนังเพื่อหารอยสำหรับเจาะรูยึดบนตำแหน่งที่ต้องการโดยให้ลูกศรชี้ขึ้น

ดูหน้า 6 ①

2 ยึดจากยึดเข้ากับผนังให้แน่นด้วยเครื่องมือและชิ้นส่วนที่มีให้

- หากยึดกับผนังเบา ให้ใช้ดอกสว่านขนาด 5/16 นิ้ว (7.9 มม.) เจาะรูนำร่องเพื่อใส่พุกสำหรับผนังเบา

- หากยึดกับไม้เนื้อแข็ง ให้ใช้ดอกสว่านขนาด 1/8 นิ้ว (3.2 มม.) เจาะรูนำร่องเพื่อใส่สกรูเบอร์ 10

ดูหน้า 6 ②

3 เกี่ยวตัวยึดผนังเข้ากับจากยึดแล้วขันสลักให้แน่น โดยใช้ประแจแอลขนาด 3 มม. หมุนไปตามเข็มนาฬิกา

ดูหน้า 6 ③

การติดตั้งตัวยึดแบบแคลมป์

ลักษณะที่ 1 :

หากติดตั้งบริเวณพื้นผิวที่กว้างไม่เกิน 2 นิ้ว (51 มม.) ให้ปรับตำแหน่งจากยึดตามภาพ

ดูหน้า 7 ①

ลักษณะที่ 2 :

หากติดตั้งบริเวณพื้นผิวที่กว้างกว่า 2 นิ้ว (51 มม.) ให้ปรับตำแหน่งจากยึดตามภาพ

ดูหน้า 7 ②

หมายเหตุ:

ตัวยึดแบบแคลมป์สามารถปรับเปลี่ยนเพื่อใช้กับพื้นผิวที่หนากว่าได้ง่าย โดยถอดส่วนประกอบออกจากกัน หมุนจากยึดรูปตัว L (D) แล้วประกอบกลับเข้าดังเดิม

ดูหน้า 7 ③

ลักษณะการทำงานของอินเตอร์เฟสผู้ใช้

แตะเบาๆ บริเวณแท็บแพดเพื่อ «เปิด» หรือ «ปิด» ไฟ โคมไฟจะจัดจรัสด้วยความสว่างล่าสุดที่ตั้งค่าไว้

ดูหน้า 8 ①

การหรี่แสง

ปรับเพิ่มหรือลดความสว่างโดยเลื่อนนิ้วขึ้นหรือลงบริเวณแท็บแพด

ดูหน้า 8 ②

เซ็นเซอร์จับการใช้งาน

Nova มาพร้อมเซ็นเซอร์จับการใช้งาน เมื่อมีผู้ใช้อยู่ในภายในระยะ (1 เมตร) โคมไฟจะติดโดยอัตโนมัติ และจะปิดเองหลังจากผ่านไป 15 นาทีเมื่อไม่มีผู้ใช้งานในบริเวณนั้น

ดูหน้า 9 ①

การปิดใช้งานเซ็นเซอร์

แตะตรงกลางแท็บแพดค้างไว้ 5 วินาที โคมไฟจะกะพริบ จากนั้นไฟสัญญาณ LED จะเปลี่ยนเป็นสีส้ม

ดูหน้า 9 ②

การเปิดใช้งานเซ็นเซอร์

แตะตรงกลางแท็บแพดค้างไว้ 5 วินาที โคมไฟจะกะพริบ จากนั้นไฟสัญญาณ LED จะเปลี่ยนเป็นสีขาว

ดูหน้า 9 ③

פרטי המוצר

צריכת החשמל: 7 וואט
 הספק כניסה: 24 וולט, 0.75 אמפר
 טווח עמעות: 14% - 100%
 אורך חיים: 50,000 שעות (10 שנים)

טווח מקסימלי: סטנדרטי: 73.28 ס"מ
 XL: 83.19 ס"מ
 גובה הפעולה: סטנדרטי: זרוע תחתונה: 35.05 ס"מ
 זרוע עליונה: 33 ס"מ
 XL: זרוע תחתונה: 40.13 ס"מ
 זרוע עליונה: 38.1 ס"מ

הוראות בטיחות וטיפול חשובות

יש לנתק ממקור החשמל לפני ניקוי.

יש לנגב עם מטלית לחה רכה. יש להימנע מחומרי ניקוי וחומרים שוחקים על בסיס אמוניה.

אם משתמשים במתלה הקיר, כדי להפחית את הסיכון לחנק החיווט הגמיש המחובר לגוף התאורה זה יהיה מקובע בעילות לקיר אם החיווט נמצא בהישג יד.

ראה עמוד 3 ①



אין לחשוף את כבל החשמל לנוזלים או לטמפרטורות גבוהות.

לא ניתן להחליף את הכבל או את הכבל החיצוני הגמיש של גוף תאורה זה; אם הכבל ניזוק, יש להפסיק את השימוש בגוף התאורה.

ראה עמוד 3 ②

יש להימנע ממתב ישיר אל מקור האור.

אין אפשרות להחליף את מקור האור של גוף התאורה הזה; כשמקור האור מגיע לטוף חייני יש להחליף את גוף התאורה כולו.

ראה עמוד 3 ③

החלקים הכלולים

- ① מתאם AC (רק עבור ארה"ב/קנדה)
- ② מתאם AC (רק עבור אסיה-פסיפיק/אוקיאניה*)
- ③ מתאם AC (כלול רק עבור האיחוד האירופי/בריטניה)
- ④ #10 ברגים להרכבה (להרכבה על הקיר)
- ⑤ עוגנים לקיר גבס (להתקנה על הקיר)
- ⑥ מפתח ברגים אלן 3 מ"מ (להתקנה על הקיר ועל לוח חריצים)

*יש להשתמש רק בסוגי התקעים עבור המדינות המצוינות לעיל.
 הערה: תצורה זו מיועדת להונג קונג, אבל לא לסין. בשביל דגם מורשה CCC, אנא צור קשר עם שירות הלקוחות שלנו

ראה עמוד 4

כלים נדרשים

להתקנה על קיר

(7) עיפרון

(8) מקדחה 5/16 אינץ' (7.9 מ"מ) עבור קיר גבס או מקדח 1/8 אינץ' (3.2 מ"מ) עבור עץ קשה

(9) מקדחה עם קצה ראש התקן פיליפס מספר 2

ראה עמוד 4

התקנת בסיס שולחני

יש להכניס את גוף התאורה לבסיס השולחן.

ראה עמוד 5 ①

תושבות אופציונליות

עבור תושבת לוחות מחורצים, תושבת קיר, ותושבת מהדק, יש להסיר את טבעת המעצור בסיבוב (A) לפני התקנת המנורה על התושבת.

ראה עמוד 5 ②

התקנת תושבת לוחות מחורצים

תוך שימוש במפתח ברגים 3 מ"מ, כוונן את תושבת המהדק האוניברסלית (B) תוך יישור קו עם הפתחים שעל לוח החריצים; הנח את התושבת על לוח החריצים ולאחר מכן סובב את הבורג בכיוון השעון כדי להדק.

ראה עמוד 5 ③

התקנה עם תושבת קיר

1 תוך שימוש במתלה של התושבת לקיר (C), הנח לפי חורי ההרכבה במיקום הרצוי כשהחץ מצביע כלפי מעלה.

ראה עמוד 6 ①

2 תוך שימוש בכלי שסופק, הבטח את התושבת לקיר.

• אם מתקינים על קיר גבס, יש להשתמש במקדחה בגודל 5/16 אינץ' (7.9 מ"מ) עבור חורים מובילים לעיגון לקיר גבס.

• אם מתקינים על עץ קשיח, יש להשתמש במקדחה בגודל 1/8 אינץ' (3.2 מ"מ) עבור חורים מובילים לברגים מס' 10.

ראה עמוד 6 ②

3 חברו את תושבת הקיר למתלה שלה והדקו על ידי סיבוב הבורג בכיוון השעון עם מפתח ברגים 3 מ"מ.

ראה עמוד 6 ③

התקנת תושבת מהדק

מצב 1:

אם מתקינים על משטח עבודה בגודל 2 אינץ' (51 מ"מ) או פחות, יש לכוון את תושבת החיבור בהתאם לתרשים.

ראה עמוד 7 ①

מצב 2:

אם מתקינים על משטח עבודה בגודל 2 אינץ' (51 מ"מ) או פחות, יש לכוון את תושבת החיבור בהתאם לתרשים.

ראה עמוד 7 ②

שימו לב:

ניתן להשתמש בתושבת המהדק בקלות על משטחי עבודה עבים יותר; לשם כך יש לפרק אותה, לסובב את תושבת (D) ולהרכיב אותה מחדש.

ראה עמוד 7 ③

התנהגות ממשק המשתמש

כדי להדליק ולכבות את האור, הקש קלות על משטח המגע. גוף התאורה יפעל בהתאם לרמת הבהירות האחרונה שהוגדרה.

ראה עמוד 8 ①

עמעום

כדי להגביר או להקטין את הבהירות, יש להחליק את האצבע למעלה או למטה על משטח המגע.

ראה עמוד 8 ②

גלאי תנועה

Nova מצוידת בגלאי תנועה שמזהה מתי המשתמש נמצא בטווח (מטר אחד), ונדלקת אוטומטית. היא נכבית 15 דקות לאחר זיהוי היעדר משתמש.

ראה עמוד 9 ①

נטרול הגלאי

יש לגעת במשטח הנגיעה למשך 5 שניות. גוף התאורה יבהב ונורית החיווי תהפוך לכתומה.

ראה עמוד 9 ②

הפעלת הגלאי

יש לגעת במשטח הנגיעה למשך 5 שניות. גוף התאורה יבהב ונורית החיווי תהפוך ללבנה.

ראה עמוד 9 ③



Humanscale®

1114 6th Ave. 15th Floor
New York, NY 10036

IDA Industrial Estate
Poppintree, Dublin, D11 XY42
Ireland

200 St John St
London EC1V 4RN
United Kingdom

www.humanscale.com

For our terms and conditions please go to
<https://www.humanscale.com/about/legal-information/terms-conditions.cfm>

© 2022 Humanscale Corporation. The text and artwork are copyrighted materials. All rights reserved. The Humanscale mark and logo are trademarks of Humanscale Corporation and are registered in the United States and certain other countries.